

# ISUZU D-MAX

## AutoMobil®

AUTO Z DOBREJ RĘKI

AUTO-MOBIL Sp. z o.o.  
Wejherowo, ul. Gdańska 17  
tel. 58 677 66 27



Przedstawiamy nowego i ulepszonoego ISUZU D-MAX, łączącego pełen energii sportowy styl z innowacjami technologicznymi ISUZU oraz nowym, świeżym wzornictwem. Zdziorny grill, większe i stylowe 18-calowe alufelgi, nowe, sportowe reflektory ze zintegrowanymi światłami do jazdy dziennej. Nowy D-MAX oferuje dynamiczną stylistykę, zaskakującą uniwersalność, bardzo niskie zużycie paliwa, moc silnika wtedy, kiedy najbardziej jej potrzebujesz oraz najwyższej klasy wytrzymałość.

# ODNOWIONY ISUZU D-MAX

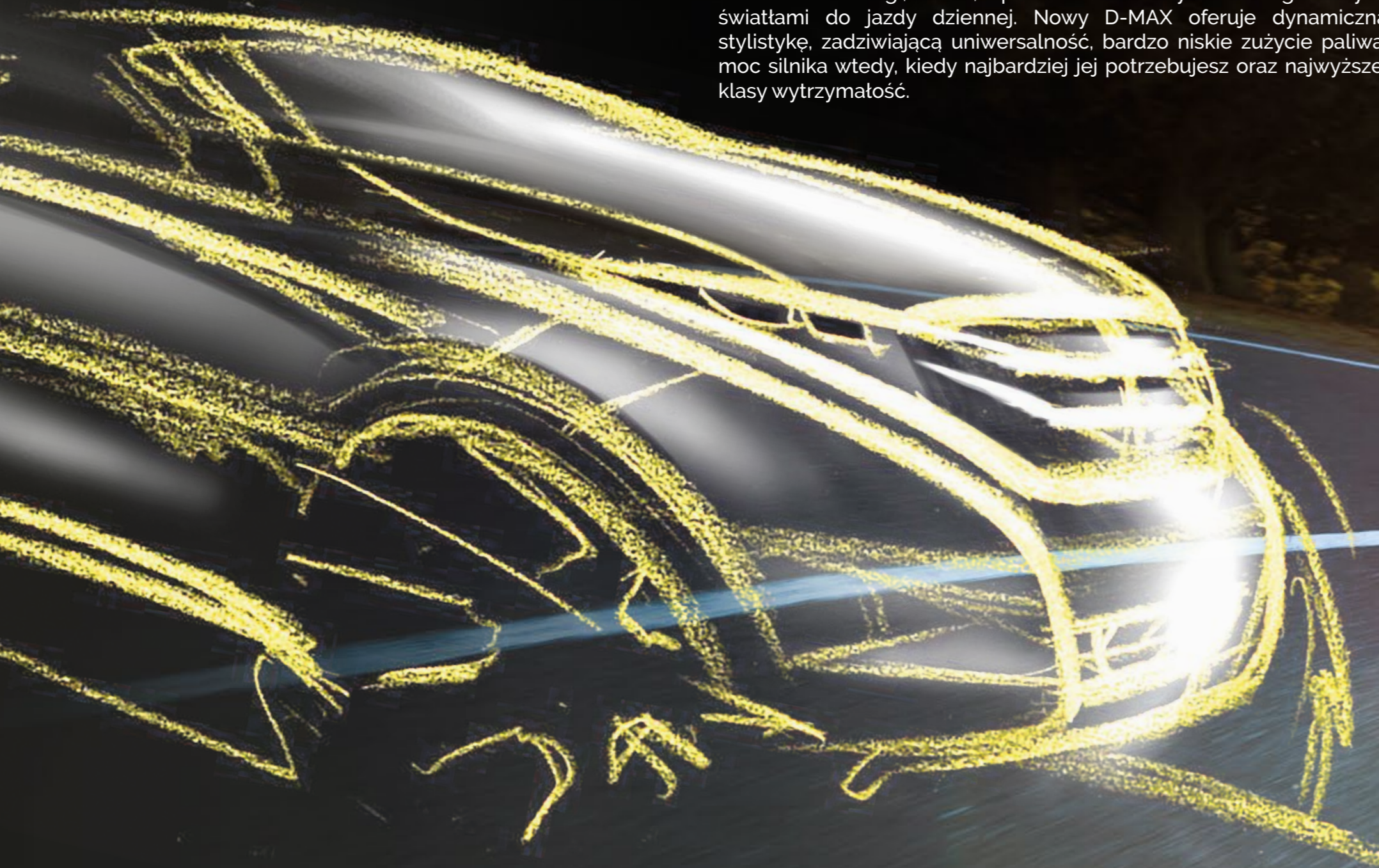



Hydrauliczne regulatory luzu zaworowego zapewniają optymalną wydajność spalania i zwiększają żywotność mechanizmu.



Stalowy łańcuch rozrządu z automatycznym regulatorem naciągu gwarantuje niezawodność silnika.



Powłoka polimerowa tłoka zmniejsza zużycie podczas zimnego rozruchu.

Jako wiodący producent samochodów dostawczych ISUZU doskonale rozumie, jak wielkie znaczenie ma stosowanie dobrze zaprojektowanych i trwałych komponentów o wysokiej jakości, dzięki którym samochody ISUZU D-MAX słyną z wyjątkowej niezawodności. Nasze wytrzymałe i pełne charakteru pickupy wykorzystują najnowsze technologie i mogą pełnić zadania typowe dla ciężarówek.

Podwozie D-MAX ma siłę ciężarówki i zapewnia pewne trzymanie nawierzchni oraz zachowanie równowagi w najróżniejszych warunkach, zarówno w jeździe z ładunkiem, jak i bez.



# GENY. CIĘŻARÓWKI

# WNĘTRZE

Dzięki zastosowaniu koncepcji „projektowania uniwersalnego” elementy wyposażenia ISUZU są intuicyjne w użyciu, zawsze dostępne na wyciągnięcie ręki i zwiększają wygodę podróżujących. Znacząco szersze drzwi ułatwiają wejście do kabiny, która z kolei zapewnia dużo przestrzeni dla głowy i nóg, jak również mieści w sobie komfortowe fotele dla wszystkich podróżujących. Obfitość pomysłowo rozmieszczonych schowków i uchwytów na kubki dopełnia wnętrza, które jawi się jako dopracowane i przemyślane.

Funkcje – takie jak najwyższej klasy bezkluczkowy system otwierania samochodu i uruchamiania silnika, system audio z 8 głośnikami z dźwiękiem przestrzennym oraz łączność Bluetooth® – obsługiwane są przez łatwo dostępne i proste w użyciu przyciski. D-MAX oferuje wszelkie luksusowe wyposażenie, jakiego oczekujemy od nowoczesnego samochodu.

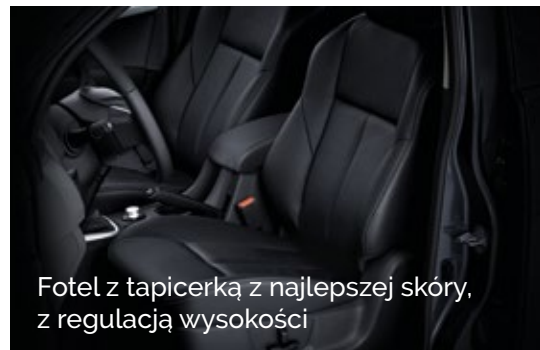

Fotel z tapicerką z najlepszej skóry, z regulacją wysokości



Tylna kanapa składana w konfiguracji 60:40



Nowe wskaźniki z wyświetlaczem wielofunkcyjnym



System bezkluczkowego otwierania i uruchamiania samochodu



HSA – asystent ruszania pod górę uruchamia się automatycznie, gdy samochód znajduje się na podjeździe i zapobiega staczaniu się podczas ruszania.



HDC – asystent zjeżdżania ze wzniesienia umożliwia łagodny zjazd z kontrolowaną prędkością.



ABS – zapobiega blokadzie kół podczas hamowania, EBD – elektroniczny rozdział siły hamowania oraz BA – asystent hamowania.

W ISUZU bezpieczeństwo stoi zawsze na pierwszym miejscu. Z wielką uwagą dbamy o to, by zapewnić naszym klientom zaawansowane systemy bezpieczeństwa aktywnego. Inteligentnie zaprojektowana kabina zapewnia wspaniałą widoczność na drodze, a reflektory projekcyjne aktywnie wspierają kierowcę i zwracają jego uwagę na potencjalne zagrożenia.

Jeśli dodamy do tego konstrukcję kabiny z mocnej stali o wysokiej wytrzymałości na rozciąganie, pochłaniającą energię uderzenia przód samochodu, wzmocnione drzwi boczne, sześć poduszek powietrznych i pasy z napinaczami, każdy użytkownik może być pewny, że nowy D-MAX jest bardzo wytrzymały i całkowicie bezpieczny.

ANTI-LOCK BRAKE SYSTEM  
ELECTRONIC BRAKE FORCE DISTRIBUTION  
BRAKE ASSIST  
HILL START ASSIST  
HILL DESCENT CONTROL

# BEZPIECZEŃSTWO



# UNIWERSALNOŚĆ

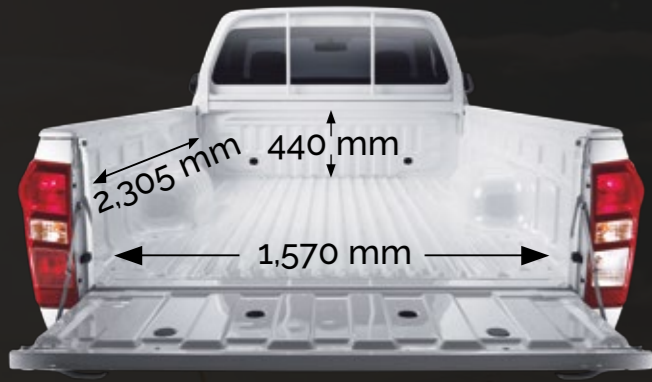

Kabina pojedyncza z dużą skrzynią ładunkową



49°



30°

25°

Możliwość jazdy po bezdrożach z napędem 4WD



**DOUBLE  
CAB**



**EXTENDED  
CAB**



**SINGLE  
CAB**

Imponująca linia modeli ISUZU D-MAX oferuje uniwersalny zakres typów nadwozi stworzonych do ciężkiej pracy. Oferujemy trzy typy kabiny do wyboru: podwójną, przedłużoną i pojedynczą - każda z nich zapewnia inny rozkład foteli i pojemność ładunkową, tym samym każdy może wybrać model idealnie spełniający jego oczekiwania.

Modele z napędem 4WD, dzięki swoim doskonałym możliwościom jazdy po bezdrożach, pokonają niemal każdą przeszkodę. Nieważne, czy pracujesz na budowie, czy zabierasz rodzinę na daleką wyprawę pod namiot, D-MAX podoła praktycznie każdemu zadaniu i wszędzie Cię dowiezie.

# W STYLU ODKRYWCY



ładowność do  
**1 165 kg**

uciąg na haku  
**3 500 kg**

ISUZU D-MAX zaprojektowano z myślą o takich jak Ty – żyjących aktywnie pasjonatach, którzy potrzebują samochodu zarówno do wypoczynku, jak i do pracy. To najwierniejszy kompan, z którym można z przyjemnością wybrać się w nieznaną. Niespotykany wcześniej poziom bezpieczeństwa i najmocniejszy w historii silnik, w połączeniu z legendarną wprost trwałością i oszczędnością pojazdów ISUZU sprawiają, że nowy D-MAX zostawia konkurentów w tyle. Niezależnie od tego, czy wyruszasz na wyprawę po bezdrożach, w podróż autostradą, czy musisz przewieźć ciężki ładunek – D-MAX idealnie sprawdzi się w każdym środowisku.

Niech nie zmyli Cię sportowa sylwetka i wysoka jakość wykończenia wnętrza. Jak każdy pojazd z rodziny ISUZU, także i nowy D-MAX jest wszechstronnym specjalistą od najcięższych zadań. Przystosowano go do ciągnięcia przyczepy o masie do 3,5 tony, wyposażono w pojemną skrzynię ładunkową oraz napęd 4x4 z możliwością włączania podczas jazdy.

ISUZU już od 1936 r., kiedy wyprodukowało pierwszy japoński samochodowy silnik wysokoprężny chłodzony powietrzem, słynie z doskonałych silników Diesla. Nieustannie wprowadzane ulepszenia techniczne i innowacje oraz dogłębne doświadczenie nabyte w produkcji ponad 26 mln silników wysokoprężnych stawiają ISUZU w roli globalnego lidera w konstrukcji doskonałych i wydajnych jednostek napędowych, sprawdzających się we wszelkiego rodzaju pojazdach.

Nasze niezachwiane zaangażowanie w tworzenie wydajnych silników znalazło swój wyraz w zupełnie nowym silniku RZ4E-TC Hi-power o wysokiej mocy (163 KM), z systemem zmiennej geometrii turbosprężarki. Nasz silnik osiąga niemal płaski przebieg krzywej momentu obrotowego, zapewniając doskonałe przyspieszenie oraz zdolność do jazdy po bezdrożach, jak również moc do holowania przyczepy o wadze aż do 3,5 tony.

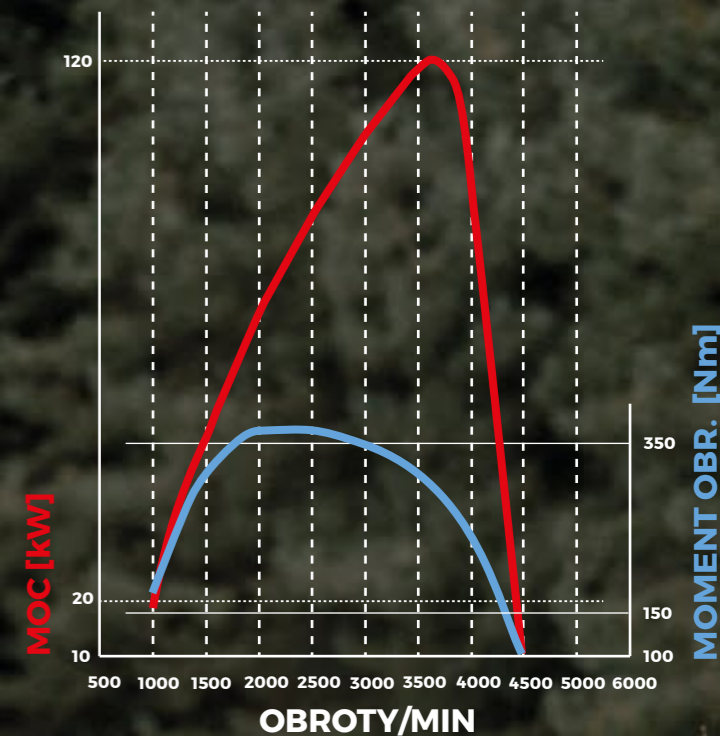

spalanie od  
**6,6 l / 100 km**

# PRAWDZIWA WYDAJNOŚĆ



Założona w roku 1916 firma ISUZU Motors Limited jest cieszącym się najdłuższymi tradycjami japońskim producentem samochodów i jednym z największych na świecie producentem pojazdów użytkowych wszystkich kategorii – od terenowych po ciężarowe.

ISUZU Motors Limited jest również największym na świecie producentem użytkowych silników wysokoprężnych. Silniki Diesla ISUZU stosowane są przez wiodących producentów z branży motoryzacyjnej z całego świata. Dzięki niespotykanej trwałości, świetnym osiągom oraz niewielkiemu zużyciu paliwa jednostki te znajdują zastosowanie do napędu wszelkich pojazdów, statków, łodzi, ciężkich maszyn i produkcji energii elektrycznej.

Początki historii pickupów marki ISUZU sięgają zaprezentowanego w 1963 roku modelu WASP, który miał być pojazdem o wyglądzie auta osobowego, lecz pełniącym typowo użytkową rolę. W ciągu kolejnych lat cieszące się rekordowym popytem pickupy ISUZU eksportowane były na rynki całego świata – do Ameryki Północnej, Europy, Ameryki Południowej i Australii.

# HISTORIA



1963 **WASP**



1972 **FASTER**



1981 **PUP**



1987 **RODEO**



2002 **D-MAX**



2012 **D-MAX**



Innowacyjna technologia ISUZU „SEE” to dążenie do technologicznej doskonałości w tak ważnych obszarach jak bezpieczeństwo, oszczędność i środowisko (Safety-Economy-Environment: SEE). Ta podstawowa koncepcja wpływa na każdą decyzję ISUZU w zakresie projektowania i rozwoju.

ISUZU cieszy się doskonałą reputacją w dziedzinie konstruowania oszczędnych silników. Oszczędność zużycia paliwa otrzymuje dodatkowe wsparcie ze strony przemysłanej aerodynamiki samochodu D-MAX, zapożyczonej z konstrukcji ekstra szybkich pociągów oraz nowego wskaźnika zmiany biegów, który sugeruje zmianę przełożenia w celu zachowania optymalnej prędkości obrotowej silnika.



System wtrysku paliwa common rail



Wskaźnik zużycia paliwa na wyświetlaczu wielofunkcyjnym

Technologia SEE niesie ze sobą także korzyści dla środowiska, m.in. redukcję emisji CO<sub>2</sub> w całym cyklu życia naszych produktów: od wydobycia surowców do produkcji, aż po złomowanie i recykling naszych samochodów.

Już dzisiaj umów się na jazdę próbną nowym ISUZU D-MAX i poznaj przyszłość samochodów typu pickup.

# SPÓJRZ W PRZYSZŁOŚĆ





# ISUZU

ISUZU Automotive Polska  
ul. Poleczki 21  
08-822 Warszawa  
[www.isuzu.com.pl](http://www.isuzu.com.pl)

ISUZU Automotive Polska zastrzega sobie prawo wprowadzenia bez uprzedzenia zmian danych zawartych w niniejszym katalogu, w tym parametrów technicznych, wyposażenia, cen i specyfikacji pojazdów. Wszelkie informacje podane w katalogu, w szczególności prezentowane fotografie, wykresy, specyfikacje, opisy, rysunki lub parametry techniczne nie stanowią oferty w rozumieniu Kodeksu cywilnego. W przypadku sprzedaży konsumenckiej, w rozumieniu Ustawy z dnia 27 lipca 2002 r. o szczególnych warunkach sprzedaży konsumenckiej oraz o zmianie Kodeksu cywilnego (dalej Ustawa), zawarte w tym katalogu informacje nie stanowią zapewnienia w rozumieniu art. 4 ust. 3 Ustawy, jak również nie stanowią opisu towaru w rozumieniu art. 4 ust. 2 Ustawy.

 **LOTOS**  
REKOMENDOWANY PRZEZ  
**ISUZU**